

# **gorenje**

**CAT.MCIA**

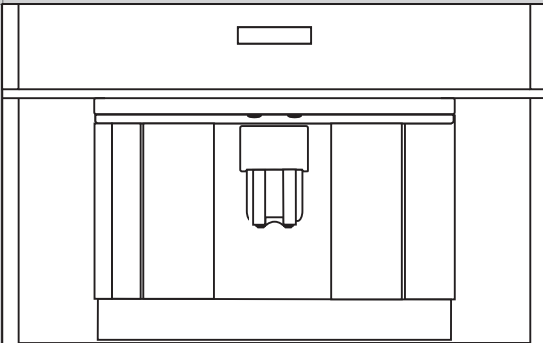



# 目录

---

前言		4
产品描述		5
控制面板		6
安全须知	注意事项	7
使用方法	准备步骤	9
	操作步骤	10
设置	使用功能设定菜单	19
维修	清理	26
信息说明	故障列表	33
故障列表		33
安装指南	嵌入安装须知	36
	安装步骤	37
附录	废旧处理	39
	技术规格	39

本咖啡机可制作香醇美味的咖啡，无论意式浓缩咖啡或卡布奇诺等等，均可依照个人喜好及口味调整机器的设定。

咖啡机于工厂内已使用咖啡实际测试，所以研磨机中有咖啡痕迹乃属正常现象，我们保证本家电为新品。



开始使用本家电之前，请先完整详阅使用说明，并且妥善保存以备日后使用。



### 预防性维修

您的咖啡机必须进行预防性维修。为确保咖啡机的运作正常可靠，建议您每 2 到 3 年维修一次机器 (最多达 8,000 杯就必须进行维修)。

## 图标符号



重要信息



危险！电器用品



烫伤危险



注意事项

可能与咖啡或牛奶接触的零件，均符合 EEC 法令 1935/2004 的规定，其与适用于接触食品之材料有关。

本家电根据欧洲法令 2004/108/EC 关于废电机电子设备(WEEE)的部分予以标示。

# 产品描述

A. 主电源/开机/待机 (Aa) 键

B. 把手

C. 喷嘴

D. 水箱 (可卸除式)

E. 集水盘

F. 集水盘格架 (可卸除式)

G. 维修门

H. 高度可调式咖啡输出口

I. 控制面板

J. 咖啡豆容器盖

K. 研磨咖啡粉滑槽盖

L. 冲泡主机

M. 电源线

N. 牛奶壶 :

N1. 盖子 (可卸除式)

N2. 咖啡口味选择滑杆 (可卸除式) : 拿铁 A (CAFFELATTE)/卡布奇诺 (CAPPUCCINO)

N3. 清理 (CLEAN) 钮

N4. 牛奶释出管 (可卸除式)

N5. 吸管 (可卸除式)

O. 热水喷嘴 (可卸除式)

P. 研磨咖啡粉量匙

Q. 咖啡渣收集盒 (可取出)

R. 研磨程度设定旋钮

S. 咖啡豆容器

T. 量匙放置处

U. 研磨咖啡粉槽

V. 旋转盒

W. 配件放置处 (左右各一)

X. IEC 连接器

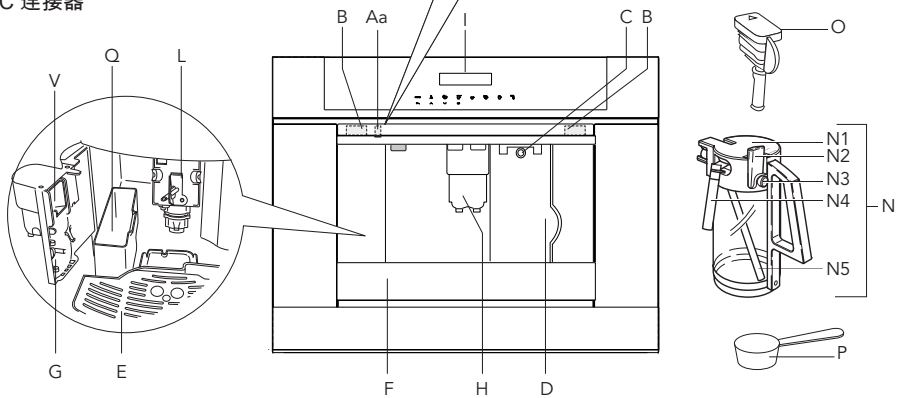
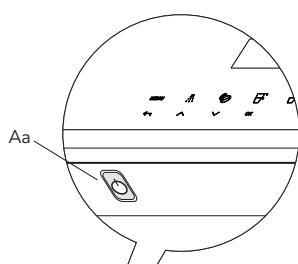
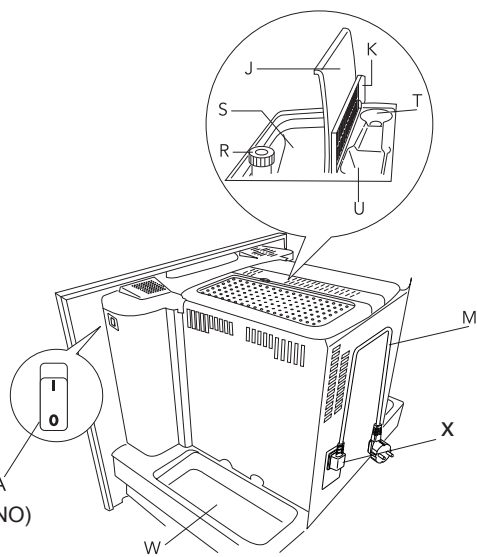

## 控制面板



1. 显示屏
2. 菜单键 (MENU)：启用或暂停选项
3. 返回键 (RETURN)：退出当前选项
4. 冲洗键 (Rinse)
5. 向上滑动键 (SCROLL)：返回上一级菜单
6. 咖啡浓度选择键 (Coffee strength)：选择浓度或研磨程度
7. 向下滑动键 (SCROLL)：进入下一级菜单
8. 咖啡量/类型键：用于选择咖啡的类型/量 (意式浓缩咖啡、小杯、中杯、大杯、马克杯)
9. 确定键 (OK)：确定所选项
10. 制作一杯咖啡 (One cup of coffee deliver)
11. 制作两杯咖啡 (Two cups of coffee deliver)
12. 制作卡布奇诺 (Cappuccino deliver)
13. 输出热开水 (Hot water deliver)

## 注意事项



- 警告：本家电及其配件在使用时会发热，请勿碰触加热元件。
- 8岁及以上的儿童、身心障碍人士、或缺乏常识的用户，请在有关的督导或指导下安全使用本家电，并且了解所涉及的危险后，才可以使用本家电。
- 请勿让儿童将本家电当作玩具。无人督导情况下，勿让儿童对本家电进行清理及维修。
- 本家电仅适于家用（一年约3000杯）。若因使用不当造成的损坏，不属于保修范围。
- 本产品适用于家庭及类似的场合，例如：商店、办公室和其他工作环境里的员工餐厅区、农舍、旅社的自助区、汽车旅馆和其他住宅类环境、夜宿兼次日早餐类型之旅社。
- 本家电的设计主要用于制作意式浓缩咖啡以及热饮，所以请小心使用，避免因水和蒸汽喷溅或误用而烫伤。
- 当机器没有妥善嵌入前，请勿倚靠机身或悬挂东西，也不要将重物或不稳定的物体放置于机器上。
- 制造商不负责因不当使用、误用或滥用本家电用品所造成的损害。
- 在使用本家电时，请勿碰触发热表面。请使用旋钮或把手操作。
- 故障时，请先确认本家电并未连接到电源。将位于右侧的主电源（前板后方）切换到0的位置，并联络我们的服务部进行维修。
- 请使用原厂配件，如果使用不当配件，可能会降低本家电的安全性。
- 请勿在机器上放置液体、易燃性或腐蚀性的物品。
- 请以附件容器放置咖啡材料（例如咖啡豆）。
- 湿手时，请勿碰触本家电。

- 拔插头时，只能从插头处直接拔出。
  - 请勿拉扯电源线，以免毁损。
  - 若要完全切断本家电的电源连接，请将家电侧边的主电源切换到 0 (关闭) 的位置。
  - 若插头或电源线损坏，必须由专业服务人员更换，以免造成危险。
- 
- 指定用途：本品设计用于制备基于咖啡和牛奶的饮料和热水。任何其他用途皆为不当使用，因而是危险的。制造商对不当使用而造成的损害概不负责。
  - 加热元器件的表面在使用后依然很热，并且根据用途，本品外部可能保持热量好几分钟。
  - 小心：为防止损坏，清洁时切勿使用碱性清洁剂，请使用软布和温和的清洁剂。
  - 电源线可拆卸的产品：避免设备背面的电源线连接器或插座上溅到水。
  - 彻底清洁所有组件，特别是与咖啡和牛奶直接接触的部分。
  - 警告：针对玻璃表面的型号：如果表面破裂，切勿使用产品。



# 使用方法

## 准备步骤

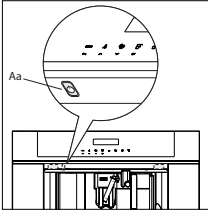

若您第一次打开本家电的主电源 (请参阅第 5 图的 A) 开启机器, 或是在每次插上电源后, 咖啡机都会执行自我诊断 (SELF-DIAGNOSIS), 随后, 自动关闭。

若需开机, 请在控制面板底下左侧按下开机/待机 (Aa) 键 (Aa/请参阅图 1)。

- 本家电于工厂内已经使用咖啡进行过测试, 所以, 研磨机中有咖啡痕迹乃属正常现象。
- 请参阅「设定水质硬度」章节的说明, 并且尽快自定义水质硬度。

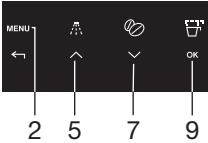

1. 将家电接上电源。
2. 打开主电源 (请参阅第 5 页的 A)。
3. 按开机/待机 (Aa) 键 (请参阅 Aa) 启动。
4. 设定使用语言。

- 使用上下滑动键 (5 和 7) 以选择语言, 当显示屏显示「按键确认使用英语 (PRESS OK TO CHOOSE ENGLISH)」时, 请按住确定 (OK) 键 (9)。如果您设定错误语言, 需修改时, 请参阅「语言设定」2 章节中的说明。若是找不到您需要的语言, 请从显示屏窗口已显示的语言中挑选一个使用。本使用手册是以英文版作为说明示范。接着, 请按照显示屏显示的内容进行操作:

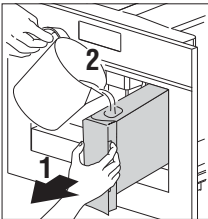

5. 在 5 秒钟后本家电的显示屏会显示「已安装英语 (ENGLISH INSTALLED)」。

- 抽出水箱, 以水冲洗并且重新注入干净的水, 不要超过最高水位 (MAX) 标线。
- 将水箱放回并且尽可能推到底。

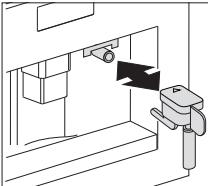

6. 将杯子放在热水喷嘴下方, 若没有安装热水喷嘴, 则控制面板会显示「请插入热水喷嘴 (INSERT WATER SPOUT)」。本家电显示屏显示「若要热水, 请按确定 (HOT WATER PRESS OK)」, 请按确定 (OK) 键 (9), 数秒后少水将会从喷嘴流出。



7. 本家电的显示屏显示「关机中, 请稍候 (TURNING OFF... PLEASE WAIT)」, 然后关机。
8. 使用把手从机柜中拉出本家电, 抽出后, 打开盖子将咖啡豆装进容器中, 关上盖子, 将容器推入。此时, 咖啡机的准备工作已经完成, 可正常使用。

水箱只能注入冷水。切勿注入如矿泉水或牛奶之类的液体。

## 使用方法



为防止故障，请勿装入研磨咖啡、冷冻或焦糖咖啡豆、或任何可能造成本家电损坏的其他东西。

- 首次使用本家电时，必须先制作 4 到 5 杯咖啡或 4 到 5 杯卡布奇诺，直到本家电达到令人满意的结果。
- 当您每次以主电源 (A) 开启咖啡机时，机器都会先执行自我诊断 (SELF-DIAGNOSIS)，然后关机。如需再开机，请按下开机/待机 (Aa) 键。

## 操作步骤



6 8

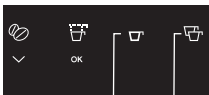
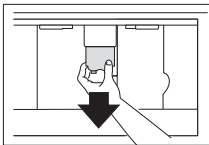
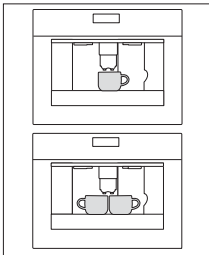

10 11

准备制作咖啡 (使用咖啡豆)

- 本家电的咖啡预设为一般口味，您也可选择超淡、淡、标准、浓或超浓口味的咖啡。同时也有研磨咖啡选项可供选择。
- 若要选择想要的口味，请多按几次咖啡浓度 (Coffee strength) 键 (6)，直到显示屏显示想要的咖啡口味。

1. 请在咖啡喷嘴下放置 1 个杯子位置处，制作 1 杯咖啡，或放置 2 个杯子处，制作 2 杯咖啡。
2. 将咖啡喷嘴尽可能降低以靠近杯子的位置，以便制作更香浓的咖啡。
3. 请按下咖啡类型 (type of coffee) 键 (8) 选择杯型：
  - 意式浓缩咖啡杯 (ESPRESSO CUP)
  - 小杯 (SMALL CUP)
  - 中杯 (MEDIUM CUP)
  - 大杯 (LARGE CUP)
  - 马克杯 (MUG)
4. 若您想要制作一杯咖啡，请按下制作一杯咖啡 (One cup of coffee deliver) 键 (10)，如果想要制作两杯咖啡，请按下制作两杯咖啡 (two cup of coffee deliver) 键 (11)。

- 此时，机器会研磨咖啡豆，并且开始将咖啡注入杯内。
- 一旦注入的咖啡已达设定量，机器会自动停止运行，并且将咖啡渣置入咖啡渣收集盒中。

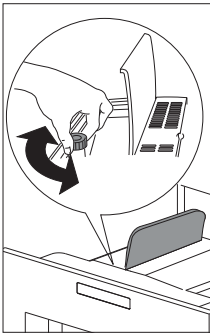

- 本家电在数秒后即准备可供再次使用。
- 若需关闭电器，请按下开关 (On-off) 键 (Aa / 请参阅第 5 页)。电器在关机前，会先进行自动冲洗，请小心以免烫伤。
- 若咖啡只是缓慢滴出或根本没有流出，请将研磨程度设定旋钮顺时针调整一格，请参阅「设定研磨程度」章节。一次调整旋钮一格直到咖啡输出量令人满意。
- 若咖啡流出速度太快且香浓度不符合您的口味，请将旋钮逆时针转动一格。请注意勿将旋钮调整得太快，以免在选择制作两杯咖啡时，咖啡只会缓慢滴出。

### 制作温度较高咖啡的技巧

- 在您制作完咖啡后经过 3 分钟，您可使用冲洗 (RINSING) 功能将冲泡主机预热，请参阅「冲洗」章节。将水释出使其流进下面的集水盘，或使水注入咖啡用的杯子预热 (然后再倒空)。
- 请勿使用太厚的杯子，该类型的杯子会吸收太多的热量。
- 若要停止注入咖啡，请单击制作一杯咖啡 (One cup of coffee deliver) 键(10)或再次单击制作两杯咖啡 (Two cup of coffee deliver)键(11)，也可按咖啡量/类型 (Type/ quantity of coffee) 键 (8) 选择意式浓缩咖啡杯 (ESPRESSO CUP)。
- 在咖啡制作完成之后 (屏幕显示进度列为「100%」)，您可按住一杯咖啡 (One cup of coffee) 键来增加咖啡量，到所需咖啡量时，松开按键。
- 当显示屏显示「注满水箱 (FILL TANK)！」时，请将水箱再注满水，否则本家电无法再制作任何咖啡，当屏幕出现该提示时，水箱里还有一些水是正常现象。
- 本家电会计算所制作的咖啡份数，每当制作完 14 杯单杯咖啡(或 7 杯两杯) 即会在显示屏显示「清空咖啡渣收集盒 (EMPTY WASTE COFFEE CONTAINER)」信息表示咖啡渣收集盒已满，必须清空后才能使用。只要还没清理咖啡渣收集盒，这则信息就会持续显示，同时咖啡机也无法运行。若要清理，请取下咖啡喷嘴以打开前面的维修门、移走集水盘、进行清理。

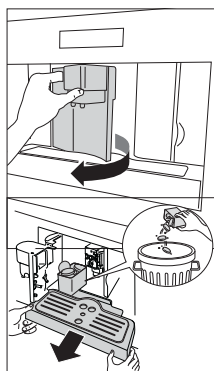

- **重要提示！**

请将集水盘完全抽开，避免集水盘在移开咖啡渣收集盒时掉落。请彻底清空咖啡渣收集盒，务必要将底部沉积的咖啡渣全都清除干净。

若您每次拉出集水盘时，咖啡渣收集盒即使未全满，也请务必清空。若不进行这样清理程序，咖啡渣收集盒在制作咖啡时可能满溢，机器也有可能会阻塞。

本家电在输出咖啡时，请勿移走水箱。否则，本家电将无法制作咖啡。若本家电发生故障，先不要立即联络服务中心，可以先行查阅故障列表指南，若故障列表说明没有太大帮助，请联络客服部。

### 更改咖啡输出量

本家电预设自动输出的咖啡量如下所列：

- 义式浓缩咖啡杯 (ESPRESSO CUP)
- 小杯 (SMALL CUP)
- 中杯 (MEDIUM CUP)
- 大杯 (LARGE CUP)
- 马克杯 (MUG)

若要更改这些量，请进行下列步骤：

1. 按下菜单 (MENU) 键 (2) 并且按上下滑动 (Scroll) 键 (5 和 7)，直到显示屏显示「设定咖啡量 (PROGRAM COFFEE)」功能设定菜单放开。按下确定 (OK) 键确认已选项 (9)。

2. 按上下滑动 (SCROLL)键选择欲更改的杯型 (5 和 7)。当显示屏显示杯型大小后, 按下确定 (OK) 键确认。
3. 显示屏上显示的刻度条代表输出量, 您可使用上下滑动 (SCROLL) 键 (5和7)自行调整咖啡输出量, 共 10 格, 满格代表已达最大输出量 220ml。
4. 选择您想要的输出量并按下确定(OK)键(9)后, 即完成设定。如果您没有按下确定(OK)键, 本家电会在 120 秒后自动恢复到咖啡菜单, 先前的设定均未储存。

设定完成后, 显示屏会自动跳至输出量设定的选项菜单。如需立即回到咖啡菜单, 请按菜单(MENU)键(2)或等待约 120 秒, 直到本家电自动回复至咖啡菜单即可。

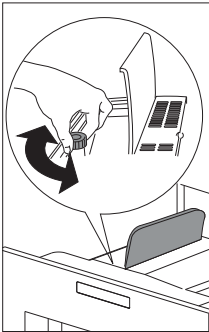

### 设定研磨程度

如果咖啡流速太快或太慢 (以液滴的方式), 您可以调整研磨程度。

仅在咖啡机进行研磨时改变研磨程度, 否则, 咖啡机可能损坏。

1. 逆时针调整研磨程度设定旋钮可使咖啡豆被研磨得较细, 咖啡输出速度会较慢且较浓郁。
2. 顺时针调整研磨程度设定旋钮可使咖啡豆被研磨得较粗, 咖啡输出速度会较快 (非一滴一滴的输出)。

制作至少两杯咖啡后, 您将明显品尝出咖啡口味的变化。

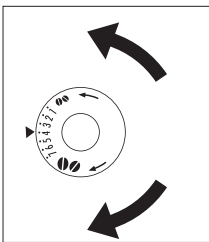

### 使用研磨咖啡粉制作意式浓缩咖啡 (espresso)

1. 按下咖啡浓度 (Coffee strength) 键 (6), 再选择研磨(PRE-GROUND) 功能。

## 使用方法

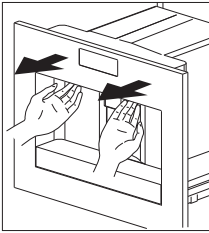

2. 握住把手并向外抽出咖啡机。
3. 提起中间的盖子，往粉槽中加入一勺咖啡粉，把咖啡机推回去，再按照「准备制作咖啡 (使用咖啡豆)」章节所述的步骤继续操作。如果按了制作一杯咖啡 (One cup deliver) 键 (10)，一次只能制作一杯咖啡。
4. 用研磨咖啡粉制作咖啡后，如要返回使用咖啡豆制作咖啡的模式，请单击咖啡浓度 (Coffee strength) 键 (6) 停用研磨功能。

### 注意事项

- 切勿在本机器关机后加入研磨咖啡粉，否则咖啡粉可能会进入机器内。
- 切勿加入一勺以上的咖啡粉，否则无法制作咖啡。
- 只能使用内附的勺子。
- 仅可于粉槽中添加义式浓缩咖啡机专用之研磨咖啡粉。
- 如果因加入一勺以上研磨咖啡粉造成粉槽堵塞时，请使用餐刀将咖啡粉往下压，再按照「清理冲泡主机」章节所述步骤，取出并清理冲泡主机和咖啡机。

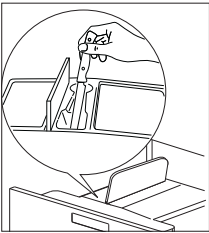
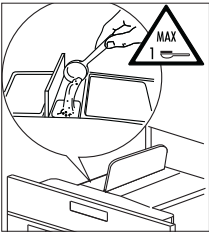

### 准备热水

热水可用来温热杯子和制作热饮，例如：茶或速溶杯汤。

**警告！** 喷溅出的热水会导致烫伤！下方有放置器皿时才可以使用热水喷嘴。



1. 将热水喷嘴调整到适当位置。
2. 在热水喷嘴下方放置一个器皿。
3. 单击热水 (Hot water) 键 (13)，显示屏会显示「请按确定 (OK) 送出热水 (HOT WATER PRESS OK)」。
4. 再单击确定 (OK) 键 (9)。  
当送出热水后，显示屏会显示「热水 (HOT WATER)」，热水会在输出完预设水量后自动停止。

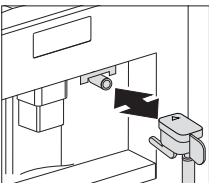

数秒钟后会在显示屏显示「请稍候 (PLEASE WAIT)」，本家电会随即准备就绪再次制作咖啡，而最终选定的咖啡设定会显示于显示屏。

## 更改热水量

本家电已预设自动输出 150 ml 的热水量。若要更改热水量，请遵循以下步骤：

1. 将器皿置于喷嘴下方。
2. 按下菜单 (MENU) 键 (2) 进入菜单。
3. 按上下滑动 (SCROLL) 键 (5 和 7)，直到显示屏显示「热水设定 (PROGRAM HOT WATER)」。
4. 按下确定 (OK) 键 (9) 确认。
5. 按下上下滑动 (SCROLL) 键 (5 和 7) 选定所需热水量，随即萤幕窗口上刻度表会显示选定的热水量。
6. 按下确定 (OK) 键 (9) 确认 (或返回 (RETURN) 键 (3)取消制作)。
7. 按下返回 (RETURN) 键 (3) 退出菜单。
8. 本家电已重新设定完成，并准备就绪。

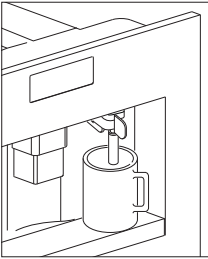

## 制作卡布奇诺

在菜单内的设定卡布奇诺 (Program cappuccino) 中，设定您要制作卡布奇诺的量。

1. 按下咖啡浓度 (Coffee strength) 键 (6)，选择您要制作的咖啡口味浓淡。
2. 取下牛奶壶的盖子。
3. 对于要制作的每一杯卡布奇诺，请将约 100 克的鲜奶倒入牛奶壶内。鲜奶量切勿超过牛奶壶上所示最高水位 (MAX) 标线 (相当于 750 ml)。建议使用冷藏的脱脂或半脱脂鲜奶 (5°C)，以确保制作出风味最佳的卡布奇诺。
4. 确认吸管正确地卡入橡胶环中后，再放回牛奶壶盖。
5. 将奶泡调整器 (N2) 放置在牛奶壶盖上卡布奇诺 (CAPPUCCINO) 和拿铁 (CAFFEKATTE) 的印刷字体中间。
6. 将奶泡调整器往拿铁 (CAFFELATTE) 方向调整，可打出较绵密的奶泡，反之往卡布奇诺 (CAPPUCCINO) 方向调整可打出较稀疏的奶泡。
7. 取下热水喷嘴，将牛奶壶卡入喷嘴定位。

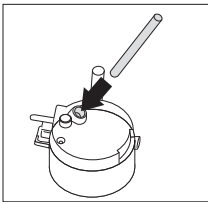
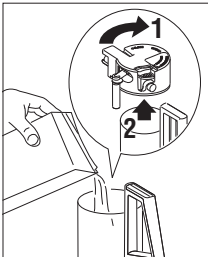

## 使用方法

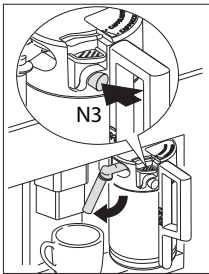
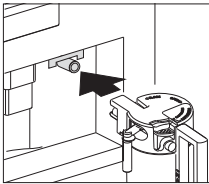
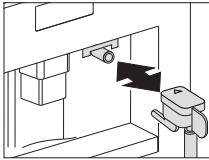
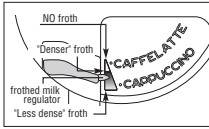

8. 放好牛奶喷嘴后，将一个大杯子放置在咖啡机和牛奶喷嘴下方。
9. 按下卡布奇诺 (Cappuccino deliver) 键 (12)，屏幕会随即显示「卡布奇诺 (CAPPUCCINO)」字样。数秒钟后，牛奶壶会输出奶泡至下方的杯子内 (会自动停止)。
10. 本家电开始输出咖啡。
11. 香浓的卡布奇诺 (CAPPUCCINO) 即完成，可依个人口味，在奶泡上洒上一点可可粉。

### 注意事项

- 在制作卡布奇诺时，若要暂停输出奶泡或咖啡，可按下卡布奇诺 (Cappuccino deliver) 键 (12)。
- 如果牛奶壶内的鲜奶在奶泡输出时已经用完，请取下牛奶壶，注入鲜奶后，再将牛奶壶重新卡入定位，并按下卡布奇诺咖啡 (Cappuccino deliver) 键 (12) 再开始制作。
- 制作完卡布奇诺后，请务必清理牛奶壶盖的内部回路，以确保机器与输出奶泡的干净度。显示屏的 LED 灯会闪烁请清理 (PRESS CLEAN) 的提醒字样。
  - 在牛奶壶下方放置一个接水器皿。
  - 按下盖上的清理 (CLEAN) 键 (N3) 至少五秒，便可开始清理功能。本家电在显示屏的进度列上会显示「清理中 (CLEANING)」字样，在显示屏的进度列上未显示清理完成前，请勿放开清理 (CLEAN) 键，一旦停止按压清理 (CLEAN) 键，清理功能随即停止。清理后，取下牛奶壶放回冰箱冷藏。鲜奶不可离开冰箱超过 15 分钟。
- 如果要更改输出的咖啡或奶泡量，请参阅「更改卡布奇诺咖啡与奶泡量」章节所述之方式进行操作。



### 更改卡布奇诺与奶泡量

本家电会依据预设的标准量自动输出卡布奇诺，若要改变预设量，请依照以下操作方式：

#### 更改奶泡量

1. 将鲜奶注满至牛奶壶的最高水位标线。
2. 按下菜单 (MENU) 键 (2) 进入菜单。
3. 按下上下滑动 (SCROLL) 键 (5 和 7)，直到显示屏显示「设定卡布奇诺 (PROGRAM CAPPUCCINO)」。
4. 按下确定 (OK) 键 (9)，确认显示屏上是否显示「设定奶泡 (PROGRAM MILK)」字样。
5. 再按下确定 (OK) 键 (9)。
6. 按下上下滑动 (SCROLL) 键 (5 和 7)，选择所需鲜奶量，进度列随即显示屏显示选定的鲜奶量。
7. 按下确定 (OK) 键 (9) 确认，或返回 (Return) 键 (3) 取消操作。
8. 双击返回 (Return) 键 (3) 退出菜单。

#### 调整咖啡量

1. 按下菜单 (MENU) 键 (2) 进入菜单。
2. 按下上下滑动 (SCROLL) 键 (5 和 7)，直到显示屏显示「设定卡布奇诺 (PROGRAM CAPPUCCINO)」。
3. 按下确定 (OK) 键 (9) 确认。
4. 按下上下滑动 (SCROLL) 键 (5 和 7)，直到显示屏显示「设定卡布奇诺的咖啡量 (COFFEE FOR CAPPUCC)」。
5. 再按下确定 (OK) 键 (9)。
6. 按下上下滑动 (SCROLL) 键 (5 和 7)，选择所需咖啡量，进度列随即显示屏显示选定的咖啡量。
7. 按下确定 (OK) 键 (9) 确认，或返回 (Return) 键 (3) 取消操作。
8. 双击返回 (Return) 键 (3) 退出菜单。

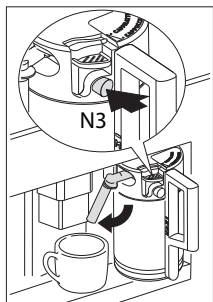

### 清理喷嘴

每次加热牛奶或制作卡布奇诺后，务必清理牛奶壶上的喷嘴。否则，鲜奶残留物可能会造成堵塞。

1. 在牛奶释出管下方放置一个容器，持续按着牛奶壶上清理 (CLEAN) 键 (N3) 至少五秒，随即显示屏显示「清理中(CLEANING)」！



**警告！！** 牛奶释出管可能会释出蒸汽和热水，有烫伤危险！

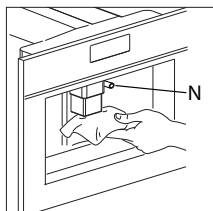

2. 取下牛奶壶，并使用湿布清理本家电上的喷嘴。

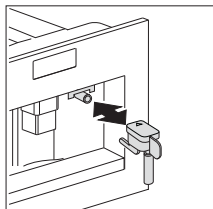

3. 将热水喷嘴卡入定位。



清理后，将取下的牛奶壶放回冰箱冷藏。鲜奶不可离开冰箱超过15分钟。想要了解牛奶壶的清洁相关信息，请参阅「清理喷嘴与牛奶壶」章节。

## 使用功能设定菜单

功能设定菜单主要用于更改和储存本家电的出厂设定、启动功能和查询信息。

包含：

- 语言 (请参阅第 19 页的「语言设定」章节)
- 自动断电 (请参阅第 21 页的「断电时程设定」章节)
- 时钟设定
- 启动时间 (自动)
- 预约启动
- 温度 (请参阅第 21 页「咖啡温度设定」章节)
- 水质硬度 (请参阅第 20 页「水质硬度」章节)
- 咖啡设定 (请参阅第 17 页「调整咖啡量」章节)
- 卡布奇诺设定 (请参阅第 15 页「如何设定卡布奇诺」章节)
- 热水 (请参阅第 14 页「准备热水」章节)
- 除垢 (请参阅第 21 页「进行除垢」章节)
- 恢复默认值 (请参阅第 24 页「恢复原厂设定」章节)
- 数据统计 (请参阅第 23 页「数据统计」章节)
- 蜂鸣提示器
- 对比度



在更改设定后，如果您未按下确定 (OK) 键，本家电会在 120 秒后自动回复咖啡菜单，不会储存任何设定。

如果要返回至咖啡菜单，请按下返回 (Return) 键 (3)。

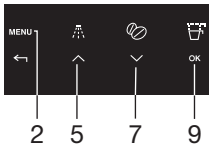

### 语言设定

您可切换多种语系。

以下不同语系供您选择：

1. 按下菜单 (MENU) 键，再按下上下滑动 (SCROLL) 键 (5 和 7)，直到显示屏显示功能设定菜单「选择语言 (CHOOSE LANGUAGE)」，再按确定 (OK) 键 (9) 确认设定。
2. 随即显示屏显示语系列表后，按下上下滑动 (SCROLL) 键 (5和 7)，直到显示屏显示欲选择的语言。当显示屏显示欲选择的语言后，再按确定 (OK) 键 (9) 确认设定。

## 水质硬度

原厂已设定机器在运作一段时间后，显示屏会显示「请除垢!(PLEASE DESCALE!)」提醒，其提醒设定是以使用水可能含有的最高石灰含量计算产生，若有需要，可依实际用水之水质设定水垢含量，以延长原设定的除垢间隔时间，进而减少除垢频率。

请依下列方式进行：

1. 取下总硬度测试 (Total Hardness Test) 试纸 (使用手册封面)。将试纸完全浸入水中数秒，取出后请等待 30 秒，直到试纸改变颜色且显示屏显示红点。举例来说，如果试纸上呈现三个红点，即代表水质硬度应设定为 3。

如果您遗失了水质硬度测试试纸，您可在下方图表中找到数据数据。

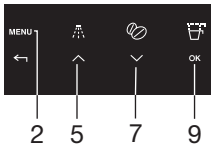

2. 按下菜单 (MENU) 键 (2) 和上下滑动 (SCROLL) 键(5 和 7)，直到显示屏显示功能设定菜单「水质硬度 (WATER HARDNESS)」后，再按下确定 (OK) 键 (9) 确认设定。
3. 显示屏会显示目前设定，请按下上下滑动 (SCROLL) 键 (5 和 7)，直到显示欲选择的硬度，再按下确定 (OK) 键确认设定。本家电会依实际水质硬度，必要时于显示屏显示除垢提醒。

您可从本地水利委员会获取更多水质硬度相关信息。下方表格显示您的家电的水质硬度标准。



德国水质硬度	法国水质硬度	水质硬度 家电
0 - 6 dH	0 - 11 fH	1
7 - 13 dH	12 - 17 fH	2
14 - 20 dH	18 - 36 fH	3
> 21 dH	> 37 fH	4

# 设定

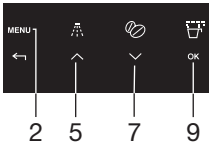

## 咖啡温度设定

有三种温度供您选择，咖啡温度叙述如下：

- 低温 (TEMPERATURE LOW)
- 中温 (TEMPERATURE MEDIUM)
- 高温 (TEMPERATURE HIGH)

原厂设定为高温 (TEMPERATURE HIGH)，您可遵循以下步骤变更温度设定：

1. 按下菜单 (MENU) 键 (2) 和上下滑动 (SCROLL) 键 (5 和 7)，直到显示屏显示功能设定菜单「温度(TEMPERATURE)」后，再按下确定 (OK) 键 (9) 确认设定。
2. 显示屏会显示目前设定，按下上下滑动 (SCROLL) 键 (5 和 7) 以选择其他温度，当显示屏显示欲选择的温度时，再按下确定 (OK) 键 (9) 确认设定。

## 断电时程设定

本家电预设于最后一杯咖啡制作完 30 分钟后自动断电，若要更改时程 (120 分钟为最久时程)，请依循以下操作方式：

- 半小时后自动断电 (AUTO SHUTOFF TIME 1/2 hour)
- 一小时后自动断电 (AUTO SHUTOFF TIME 1 hour)
- 两小时后自动断电 (AUTO SHUTOFF TIME 2 hour)

您可依循以下步骤更改设定：

1. 按下菜单 (MENU) 键 (2) 和上下滑动 (SCROLL) 键 (5 和 7)，直到显示屏显示功能设定菜单「自动断电 (AUTO SHUTOFF TIME)」后，按下确定 (OK) 键 (9) 确认设定。
2. 按下上下滑动 (SCROLL) 键 (5 和 7)，来选择其他断电时程。当显示屏显示欲选择的断电时程时，再按下确定 (OK) 触控键 (9) 确认设定。

## 进行除垢

当显示屏显示「请清理水垢！(PLEASE DESCALE!)」提示时，表示本家电必须进行除垢。

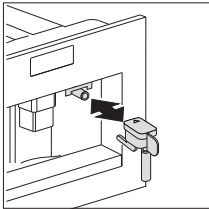

1. 卡入热水喷嘴。
2. 按下菜单 (MENU) 键 (2) 和上下滑动 (SCROLL) 键 (5 和 7)，直到显示屏显示功能设定菜单「除垢 (DESCALE)」后，按下确定 (OK) 键 (9) 确认设定。
3. 显示屏会显示「请确认 (PLEASE CONFIRM)」，按下确定 (OK) 键 (9) 确认设定，除垢程序随即开始。

显示屏最上排会自行切换「加入除垢剂 (ADD DESCALER)」和「请确认 (PLEASE CONFIRM)」提示。

4. 清空水箱并注入随本家电附赠的除垢剂，再注入清水至最高水位 (MAX) 标线。您可从经认证的五金材料行购买除垢剂以方便后续除垢使用。

请避免除垢剂喷溅至如大理石、石灰石与陶瓷等会对酸产生反应的材质表面。

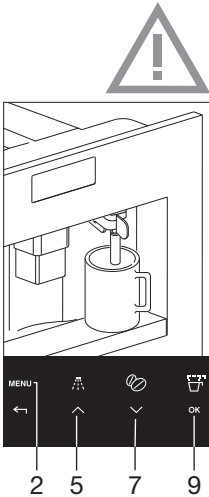

5. 在热水喷嘴下方放置一个容量至少 1.5 公升的器皿。
6. 按下确定 (OK) 键 (9) 后，显示屏会显示「除垢中(DESCALING)」，除垢剂会从热水喷嘴流出。  
除垢程序会自动进行一连串的冲洗和暂停程序，以去除咖啡机内部残留的石灰杂质。约莫 30 分钟后，水箱净空且显示屏最上排会自行切换「除垢完成 (COMPLETE)」和「请确认 (PLEASE CONFIRM)」提示。
7. 按下确定 (OK) 键 (9) 后，显示屏会显示「冲洗中，请注满水箱 (RINSING, FILL TANK)」。本家电已准备使用干净清水进行冲洗程序。
8. 清空热水喷嘴下方的器皿，并将其卡回定位。
9. 取出水箱，并注满清水。
10. 将注满水的水箱放回定位，随即显示屏会显示「请确认(PLEASE CONFIRM)」。
11. 按下确定 (OK) 键 (9) 后，咖啡机会利用干净清水进行冲洗程序，清水会从热水喷嘴流出。数分钟后水箱会净空，屏幕窗口显示「请确认 (PLEASE CONFIRM)」。
12. 按下确定 (OK) 键 (9) 后，显示屏会显示「除垢完成(DESCALE COMPLETE)」和「注满水箱 (FILL TANK)」。
13. 取出水箱，注满干净清水后，再将水箱放回定位。  
本家电已准备就绪再次使用，并已回复至先前选择的咖啡菜单。



如果除垢过程尚未完成前被迫暂停，本家电会持续于显示屏显示除垢提示，排程必须再次重头启动。



未经除垢所造成的任何家电损伤，均不列入保修范围内。

## 冲洗

倘若距离您上次制作咖啡的时间已超过 2/3 分钟时，您应先冲洗机器，以便预热冲泡主机。请从适当的菜单中选择冲洗功能，让清水冲洗下方集水盘，并使用清水温热即将饮用的咖啡杯。简单来说，将咖啡杯过一下热水即可（过水后即倒出杯内的热水）。



1. 按下冲洗 (RINSE) 键 (4)。
2. 本家电会自动进行冲洗程序 (喷嘴会释出一点热水，使用下方集水盘接取释出的热水)。

## 数据统计

您可查询以下信息数值：

- 现阶段本家电已制作的总咖啡杯数；
- 已进行的除垢程序次数；
- 已制作的卡布奇诺杯数；
- 总水量 (公升)；

同时制作两杯咖啡，以两杯计算。

请依循以下步骤查询数值：

1. 按下菜单 (MENU) 键 (2) 和上下滑动 (SCROLL) 键 (5 和 7)，直到显示屏显示「数据统计 (STATISTICS)」，按下确定 (OK) 键 (9) 确认设定。
2. 现阶段已制作过的总咖啡杯数会显示于显示屏上，例如，「总咖啡杯数 135 (TOT. COFFEES 135)」。
3. 若要显示屏显示已进行之除垢程序次数，请重复按着上下滑动 (SCROLL) 键 (7)，例如，「总除垢次数 5 (TOT DESCALES 5)」、「总水量 (TOTAL WATER)」和「总卡布奇诺咖啡杯数 135 (TOT CAPPUCCINO 135)」。

## 恢复原厂设定

此功能会将先前更改的数值恢复成原厂设定，以下为受影响的设定或已储存数据：

- 水质硬度；
- 制作杯数；
- 咖啡温度；
- 断电时程。

请依以下步骤恢复原厂设定：

1. 按下菜单 (MENU) 键 (2) 和上下滑动 (SCROLL) 键 (5 和 7)，直到显示屏显示「恢复默认 (RESET TO DEFAULT)」，再按下确定 (OK) 键 (9)。
2. 显示屏会显示「请确认 (PLEASE CONFIRM)」。
3. 按下确定 (OK) 键 (9) 确认设定。



## 时钟设定

1. 按下菜单 (MENU) 键 (2) 进入菜单，再按上下滑动 (SCROLL) 键 (5 和 7)，直到显示屏显示「设定时钟 (SET CLOCK)」。
2. 按下确定 (OK) 键 (9)。
3. 使用图示 (B7) 和 (B8) 来设定小时，再按下确定 (OK) 图示 (B9) 确认设定。
4. 使用上下滑动 (SCROLL) (5 和 7) 设定分钟，再按下确定 (OK) 图示 (B9) 确认设定。
5. 按下返回 (Return) 键 (3) 退出菜单。

## 预约启动时间设定

此功能用途为设定本家电预约启动之时间。

1. 请确认本家电的时钟已完成设定。
2. 按下菜单 (MENU) 键 (2) 进入菜单，再按上下滑动 (SCROLL) 键 (5 和 7)，直到显示屏显示「开始时间 (START TIME)」。
3. 按下确定 (OK) 键 (9)。
4. 使用上下滑动 (SCROLL) 键 (5 和 7) 设定预约启动时间，再按下确定 (OK) 确认设定。
5. 使用上下滑动 (SCROLL) 键 (5 和 7) 设定分钟，再按下确定 (OK) 确认设定。



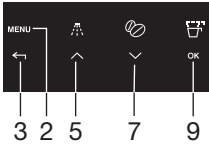

## 预约启动

1. 要启动预约启动功能，请按下上下滑动 (SCROLL) 键 (5 和 7)，直到显示屏显示「预约启动 (AUTO START)」。
2. 按下确定 (OK) 键 (9) 确认设定。显示屏上随即显示时钟图标。
3. 按下返回 (Return) 键 (3) 退出菜单。
4. 若要停止预约启动功能，先按下菜单 (MENU) 键 (2)，再按下上下滑动 (SCROLL) 键 (5 和 7)，直到显示屏显示「自动启动 (AUTO START)」提示。再按下确定 (OK) 键 (9)，显示屏随即显示「确认 (CONFIRM)」。最后再按下返回 (Return) 键 (3) 停用功能，而显示屏上的时钟图标会消失。

## 蜂鸣提示器

蜂鸣提示器用途为启动或解除因每次按压图示或某个配件装载/卸除时，机器所发出蜂鸣般的警示声。

注意！蜂鸣提示器已预设为开启状态。

1. 按下菜单 (MENU) 键 (2) 进入菜单，按下上下滑动 (SCROLL) 键 (5 和 7)，直到显示屏显示「蜂鸣提示器 (BUZZER)」。
2. 按下确定 (OK) 键 (9)，显示屏随即显示「蜂鸣提示器，请确认 (BUZZER PLEASE CONFIRM)」。
3. 按下返回 (Return) 键 (3) 解除或按下确定 (OK) 键 (9) 启动蜂鸣提示器。
4. 按下返回 (Return) 键 (3) 退出菜单。

## 调整对比度

若要增强或降低显示屏对比度，请依循以下步骤进行操作：

1. 按下菜单 (MENU) 键 (2) 进入菜单，按下上下滑动 (SCROLL) 键 (5 和 7)，直到显示屏显示「对比度 (CONTRAST)」。
2. 按下确定 (OK) 键 (9) 确认设定。
3. 按下上下滑动 (SCROLL) 键 (5 和 7)，直至达到理想对比度，显示于显示屏上的进度列代表选定的对比度程度。
4. 按下确定 (OK) 键 (9) 确认设定。
5. 单击返回 (Return) 键 (3) 退出功能或双击退出菜单。

## 清理

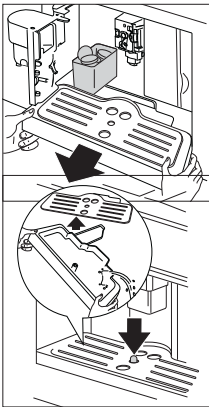
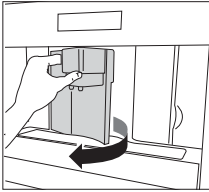
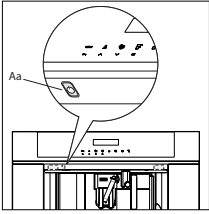

执行任何清理程序前，先按下开机/待机 (Aa) 键关机，让本家电冷却，因机器为电器家电，请勿将本义式浓缩咖啡制作机器浸入水中。

### 清理咖啡机

请勿使用溶剂或具腐蚀性清洁剂清理本咖啡机，一块柔软的湿布已绰绰有余。请勿使用洗碗机清理任何咖啡机零件。

请务必定期清理以下组件：

- 咖啡渣收集盒 (Q)
- 集水盘 (F)
- 水箱 (D)
- 咖啡喷嘴 (H)
- 研磨咖啡粉槽 (U)
- 打开维修门 (G) 后清理机器内部
- 冲泡主机 (L)

### 清理咖啡渣收集盒 (Q)

当显示屏显示「清空咖啡渣收集盒 (EMPTY WASTE COFFEE CONTAINER)」，请务必清空、清理咖啡渣收集盒。请依循以下步骤进行清理程序：

- 打开本家电正面的维修门，将集水盘取出并洗涤干净。
  - 将咖啡渣收集盒彻底清理干净。
- 重要注意事项！**将集水盘取出时，咖啡渣收集盒必须完全清空。

### 清理集水盘 (F)

**重要注意事项！**如果集水盘未清空，可能导致水溢出，而造成机器损害。集水盘上的水位标记 (红色)，代表其盛装的水位高低。请务必在水位溢出集水盘前，将集水盘排空且洗涤干净。

取下集水盘 (F) :

1. 打开维修门。
2. 取下集水盘与咖啡渣收集盒。
3. 清理集水盘与咖啡渣收集盒。
4. 将集水盘与咖啡渣收集盒置回定位。
5. 关上维修门。

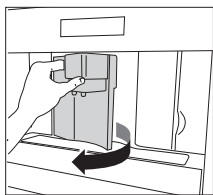

清理水箱 (D)

1. 定期用湿布沾取些微温和洗涤剂清理水箱 (约一个月一次)。
2. 将洗涤剂彻底冲洗干净。

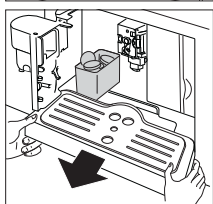

清理喷嘴

1. 定期使用一块海绵清理喷嘴。
2. 定期检查咖啡喷嘴的输出孔有无堵塞。必要时，可用牙签刮除咖啡残留物。

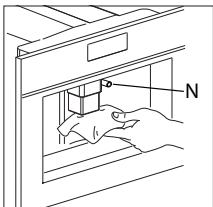

残留在喷嘴上 (N) 与容器内的鲜奶残渣，可能会影响本家电正常运作。每次您使用咖啡机时，请务必使用一块海绵清理喷嘴，以确保鲜奶残渣已清除干净。

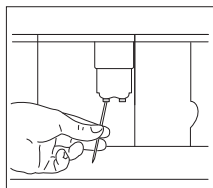

清理研磨咖啡粉槽

- 定期检查研磨咖啡粉槽有无堵塞 (约一个月一次)。

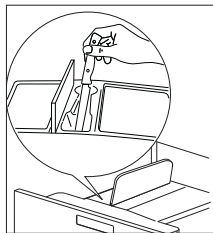

执行任何清理程序前，请按下总电源开关 (A)，并拔除电源插头，以确保彻底关闭机器电源。请勿将本咖啡机浸入水中。



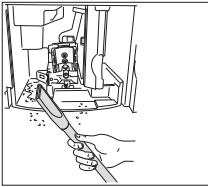

## 清理咖啡机内部

- 定期检查本家电内部是否有脏污。必要时，可用海绵清除咖啡残渣。
- 使用吸尘器清除干的咖啡粉残渣。

## 清理冲泡主机

冲泡主机需定期清理，以避免咖啡残渣沉积，造成咖啡机功能失常。

冲泡主机只能在电源关闭时取下，请按下开机/待机 (Aa) 键关闭电源，否则，可能会严重损坏咖啡机。

请依循以下步骤：

1. 请按下开机/待机 (Aa) 键关闭电源 (请勿直接关闭总电源或拔除电源插头)，等待显示屏完全关闭。
2. 打开维修门。
3. 取下集水盘和咖啡渣收集盒。
4. 往内按压两个红色释放钮，并同时冲泡主机向外拉出。

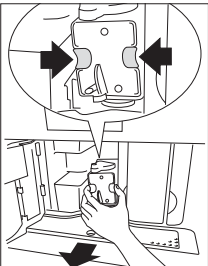

无需使用清洁剂，只需将冲泡主机放置在水龙头下用清水洗涤即可，绝不可将冲泡主机放入洗碗机中清洗。

请勿使用任何洗洁液清理冲泡主机，其可能会洗掉活塞内部的润滑油。

5. 将冲泡主机浸置水中约五分钟，随后冲洗干净。
6. 清理完后，将冲泡主机 (L) 推回下方的内部支架 (S) 和插脚 (P)，再用力按下推 (PUSH) 符号，直到冲泡主机卡到定位。

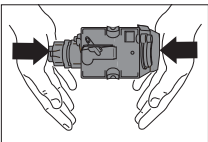
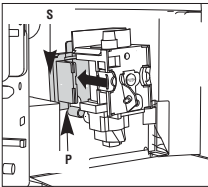

注意！如果冲泡主机不易插回，请先用力按压主机的顶部和底部，使其缩回适当的安装尺寸。

## 维修

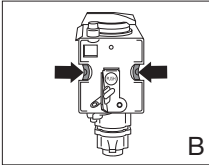
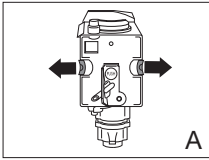

7. 零件顺利插回后，请确认 2 个红色钮是否向外扣好。否则，无法关闭维修门。
  - 2 个红色钮已正确地向外扣好 (A)。
  - 2 个红色钮并未向外扣好 (B)。
8. 取出集水盘和咖啡渣收集盒。
9. 关上维修门。

### 注意事项

- 如果冲泡主机未正确地卡到定位，便无法关上维修门。
- 如果冲泡主机不易插回，请由上至下同时用力地按压冲泡主机，将零件调整至正确高度 (插回前)。
- 如果冲泡主机仍然不易插回：
  - 请先不处置冲泡主机，直接推回集水盘，关上维修门，将后方的电源开关先切换至关机 (OFF) 再切换回开机 (ON)。
  - 待所有灯号关闭后，再打开维修门，取出集水盘，并将冲泡主机再次插回，装至定位。
  - 将集水盘和咖啡渣收集盒一起装回咖啡机。
  - 关上维修门。

### 清理牛奶壶 (N)

每次您准备鲜奶时，请务必清理牛奶壶内部的管件。如果牛奶壶内仍有剩余鲜奶时，请将牛奶壶继续在冰箱冷藏，鲜奶不可离开冰箱太久。每次准备鲜奶时，请依循「制作卡布奇诺」章节所述之步骤清理牛奶壶。

牛奶壶的所有零件皆能放置洗碗机内清理，请将零件放置在洗碗机最上方的篮子内。

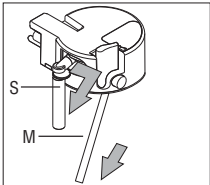
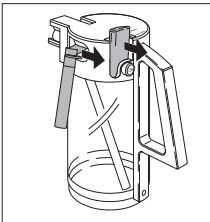

1. 顺时针旋转牛奶壶盖，打开并取下盖子。
2. 取下鲜奶喷嘴 (S) 和吸管 (M)。
3. 将奶泡调整器 (F) 向外拉后取下。
4. 用热水和温和洗洁液彻底清理所有零件，请确认没有任何鲜奶残渣残留在奶泡调整器 (F) 末端的输出孔 (H) 和沟槽 (G) 内。

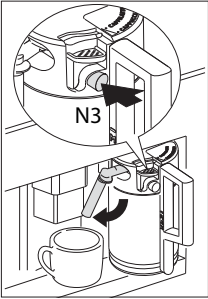
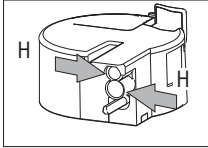
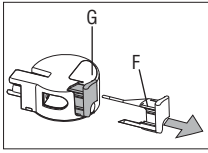

5. 检查鲜奶残渣有无堵塞吸管和喷嘴。
6. 将奶泡调节器、鲜奶喷嘴和吸管置回原位。
7. 盖上牛奶壶盖。

### 清理喷嘴

请务必于每次温热鲜奶或制作卡布奇诺后，清理牛奶壶上的喷嘴。

- 在牛奶释出管下方放置一个器皿，按下牛奶壶上的清理 (CLEAN) 键 (N3) 至少五秒，随后显示屏会显示「清理中 (CLEANING)！」。



**警告！**牛奶释出管可能会释出蒸汽和热水，有烫伤危险！

## 信息说明

显示屏显示信息	表达意义	处理方法
FILL TANK!	水箱空了或未正确安装  水箱有脏污或内部有石灰残留物积聚。	依指示将水箱加满水或尽可能将水箱往回推。  清理水箱或执行除垢程序。
GROUND TOO FINE ADJUST MILL + PRESS 'OK'	咖啡输出流速太慢。  咖啡机无法制作任何咖啡。	请将研磨程度设定旋钮顺时针调整一格 (请参阅「设定研磨程度」章节)。  在热水喷嘴下方放置一个器皿, 按下热水 (hot water) 触控键 (13)。
EMPTY WASTE COFFEE CONTAINER	咖啡渣收集盒已满。	清空、清理并将咖啡渣收集盒放回原位。
INSERT WASTE COFFEE CONTAINER	咖啡渣收集盒未在清理过程后置回原位。	打开维修门, 将咖啡渣收集盒置回原位。
ADD PRE-GROUND COFFEE	选择研磨咖啡功能后, 忘记将研磨咖啡粉倒入咖啡粉槽内。	请依循「使用研磨咖啡粉制作义式浓缩咖啡」章节说明倒入研磨咖啡粉。
FILL BEAN CONTAINER	咖啡豆容器内的咖啡豆用完了。  若研磨中出现巨大声响, 即代表可能有小石头混入咖啡豆中, 堵塞研磨机。	将咖啡豆添加至咖啡豆容器。  请与客服部联络。

## 信息说明

显示屏显示信息	表达意义	处理方法
PLEASE DESCALE!	代表咖啡机布满石灰质。	需尽速执行除垢程序 (请参阅「进行除垢」章节)。
CLOSE DOOR!	维修门打开了。	关上维修门。如果无法关上维修门, 请确认冲泡主机是否正确装至定位 (请参阅「清理冲泡主机」章节)。
INSERT BREWING UNIT!	清理咖啡机后, 可能忘记将冲泡主机装回咖啡机内	将冲泡主机装至定位 (请参阅「清理冲泡主机」章节)。
GENERAL ALARM!	咖啡机内部非常脏。	仔细清理咖啡机内部 (请参阅「清理咖啡机」章节)。如果清理后显示屏仍显示此信息, 请与客服部联络。



## 故障列表

### 问题列表

如果本家电无法正常运作，并不一定代表故障。如果咖啡机无法运作且显示屏显示信息说明时，请参阅「信息说明」章节中说明。如果显示屏没有显示任何说明信息时，请先详读下方表格中提到的问题描述，再寻求解决方式，或者直接联系客服部维修（更多细节内容，请参阅保修手册）。

问题描述	可能原因	处理方法
咖啡温度不够热	事先未预热咖啡杯。  冲泡主机已冷却多时。	以过热水的方式预热咖啡杯（请参阅「冲泡温度较高咖啡的技巧」）。  制作咖啡前使用清理程序预热冲泡主机（请参阅「设定研磨程度」）。
咖啡中的咖啡脂不足	研磨出的咖啡粉质过粗。  使用不适合的特调咖啡豆。	请将研磨程度设定旋钮逆时针调整一格（请参阅「设定研磨程度」）。  使用适合自动咖啡机冲泡的特调咖啡豆。
咖啡输出的流速太慢	研磨出的咖啡粉质过细。	请将研磨程度设定旋钮顺时针调整一格（请参阅「设定研磨程度」）。
咖啡输出的流速太快	研磨出的咖啡粉质过粗	请将研磨程度设定旋钮逆时针调整一格（请参阅「设定研磨程度」）。

## 故障列表

问题描述	可能原因	处理方法
咖啡只从单个喷嘴输出	喷嘴的输出孔堵塞。	使用针清除干燥的咖啡残渣 (请参阅「清理咖啡机」)。
当咖啡浓度/研磨咖啡钮已向左或右转到底时, 输出的是水, 不是咖啡。	研磨咖啡粉可能卡在粉槽内。	使用餐刀清空研磨咖啡粉, 再清理冲泡主机和机器内部 (请参阅「清理冲泡主机」)。
按下电源开关/待机钮后, 机器并未启动。	位于右侧的总电源开关未开启或电源插头未插上。	检查总电源开关是否转至开启, 电源插头是否正确插入插座。
冲泡主机无法顺利取出清理。	已开启咖啡机电源。冲泡主机只能于电源关闭时取出。	关闭本家电电源后, 取出冲泡主机 (请参阅「清理冲泡主机」)。 重要注意事项: 冲泡主机只能于电源关闭时取出。 如果您尝试于运转时取出主机, 即可能造成严重损害。
喷嘴输出的是水不是咖啡。	添加过多研磨咖啡粉。	取出冲泡主机, 仔细清洗机器内部 (请参阅「清理冲泡主机」), 重复此步骤, 并最多只能倒入两勺的研磨咖啡粉。
使用研磨咖啡粉 (非咖啡豆), 但咖啡机并未输出任何咖啡。	咖啡浓度/研磨咖啡钮未完全转向左或右时, 研磨机会同时处理研磨咖啡粉和咖啡豆。  于机器电源关闭时, 再倒入研磨咖啡粉。	仔细清理机器内部, 再重复清理, 但这次先将咖啡浓度/研磨咖啡钮完全转向左或右 (请参阅「使用研磨咖啡粉制作义式浓缩咖啡」)。  取出冲泡主机, 并仔细清理机器内部 (请参阅「清理咖啡机」和「清理冲泡主机」), 于电源开启时重复此步骤。

## 故障列表

问题描述	可能原因	处理方法
咖啡未从喷嘴输出，而是从维修门边缘溢出。	干燥咖啡残渣堵塞输出孔。	使用针以清除干燥咖啡残渣 (请参阅「清理咖啡机」)。
	维修门内部的旋转盒堵塞，无法移动。	仔细清理旋转盒，尤其是铰链周围，以利零件持续运作。
输出太多或太少奶泡量。	牛奶壶上的咖啡口味选择滑杆设定错误。	可使用盖上的咖啡口味选择滑杆设定各种奶泡量：卡布奇诺 (CAPPUCCINO) (浓奶泡) 或拿铁 (CAFFELATE) (微量奶泡)。
	如果奶泡量不足，牛奶壶置放位置可能不正确。	将牛奶壶正确置回原位。

## 注意事项



- 拆下包装后，请确认产品完整无缺。如果有任何疑问，请勿使用本家电，并与合格专业人员联系。
- 组件需由合格的维修技师安装，并需严格遵守当地安全规定。
- 请避免包装材料（塑料袋、聚苯乙烯等）放置于孩童可触碰之范围，可能会造成危险。
- 请勿在 0°C 或低于 0°C 的环境下安装本家电（水冻结可能会造成本家电损坏）。
- 确认主电压与本家电标牌上标示的负载吻合。本家电使用之插座，必须有妥善之接地且回路至少需有 10 安培 (10A)。任何因供电未接地所造成的危险事件，制造商对此不承担任何责任。
- 请确认插座随时皆方便接近，以供必要时可拔除本家电之电源插头。
- 请勿于手湿时碰触插头。
- 请勿拉扯电线以避免损坏。
- 于嵌入式烤箱上安装本家电，但需于本家电后方装设一个冷却风扇（最大功率 3KW）。
- 请勿使用多接头插座或延长接头。
- 请勿自行替换电线，因更换电线需使用特殊工具。如果电线有损害或有更换需求时，请联系授权之服务中心，以避免任何不必要危险。
- 请尽速依循指示设定当地实际之水质硬度。

# 安装指南

## 安装步骤

为了安装正确无误，请先确认所需最小的度量单位。安装咖啡机时，使用的圆柱零件随后会用来固定墙面。

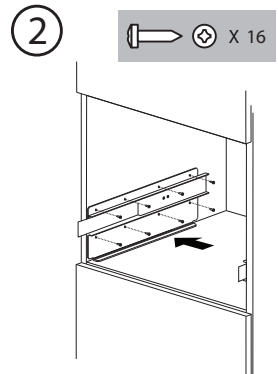
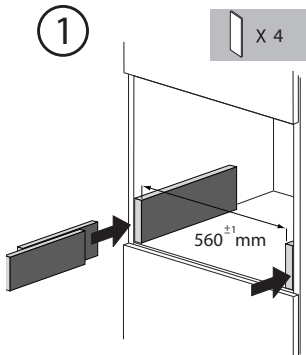
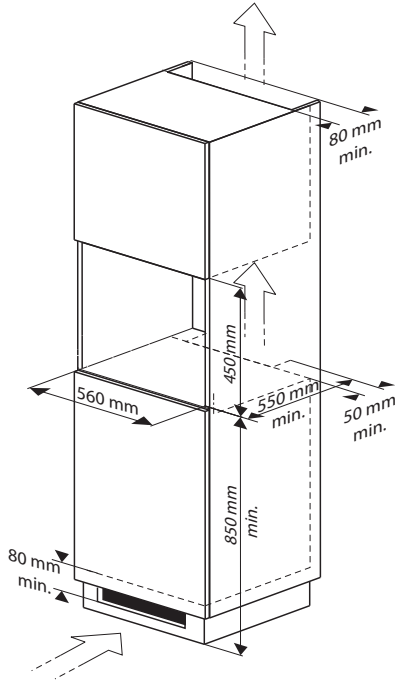

# 安装指南

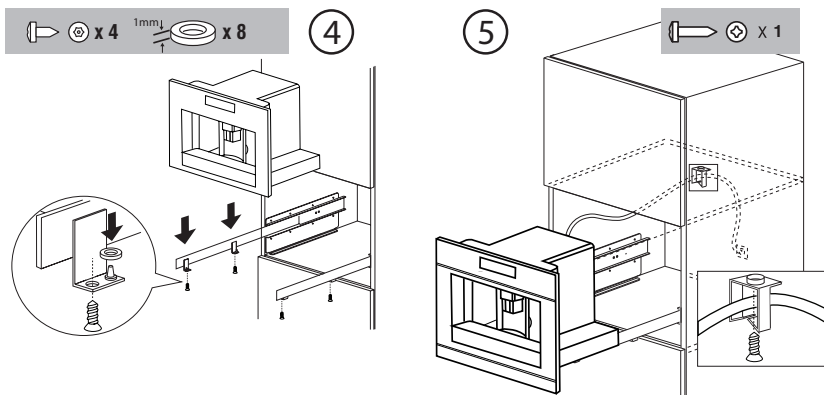

- 将本家电对准轨道，并确保插脚已卡入底座后，再锁入附赠之螺丝固定即可。
- 若要调整本家电高度，可使用所附的碟式垫片。

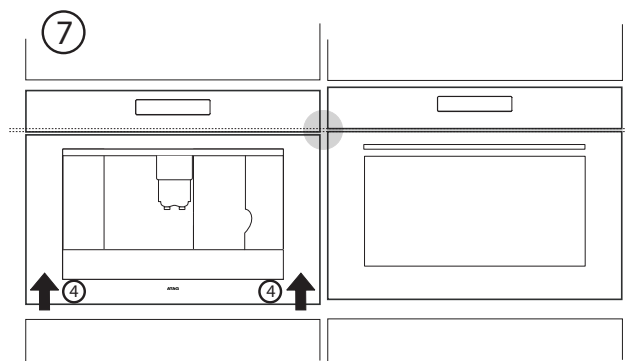
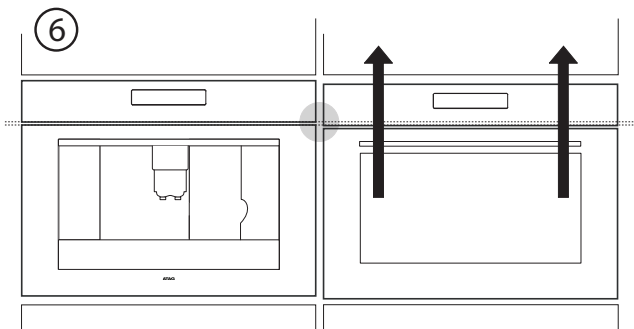

### 废旧处理

本家电选用可回收的装箱和包装材料，以下为材料制成原料：

- 硬纸板
- 纸
- 聚乙烯 (PE)
- 无 CFC 的聚苯乙烯 (PS 硬质泡棉)
- 封箱胶带 (PP)

请依循国家规定弃置这些材料。。



本家电所标记画叉之垃圾桶符号，代表本家电需隔离弃置，以避免对环境和公共卫生造成负面影响。当产品使用寿命结束时，请将本家电交与由当地主管机关或零售商经营管理之特殊物资源回收中心处理。

隔离弃置可确保本家电于制造过程中所使用之零件被资源回收，可大幅减少原物料与能源之浪费。

产品确认声明



本公司声明所有出厂产品已符合相关欧盟指令、决议、规范以及参考标准上所列之要求内容。

符合 EC 1275/2008 的待机功耗法规。

### 技术规格

本家电侧边的标牌，标明接上电源的总负荷量、所需电压与频率。

