

gorenje

安装使用说明书

家用燃气灶具

适用产品型号：

JZT-GW838F-CN

Gorenje gospodinjski aparati, d.o.o.



版本号：20220311A

请在使用本机之前，仔细阅读并妥善保管

温馨提示

由衷地感谢您选用gorenje厨房电器产品，在您安装使用之前，请详细阅读本说明书。如有任何技术或疑难问题需要咨询，请与本公司联系，本公司将竭诚为您服务。

目录

| | |
|----------------|----|
| 注意事项..... | 1 |
| 产品简介..... | 3 |
| 产品安装..... | 4 |
| 操作使用..... | 8 |
| 维护保养..... | 9 |
| 常见故障及处理方法..... | 11 |
| 售后服务..... | 12 |
| 告用户环境书..... | 12 |
| 环保清单..... | 13 |
| 保修卡..... | 14 |
| 发票粘贴栏..... | 15 |

本产品符合以下国家标准：



GB 16410-2020 《家用燃气灶具》

GB 30720-2014 《家用燃气灶具能效限定值及能效等级》

注意事项







为了避免对使用人员及其他人员造成危害及财产损害，特作如下区分及标志。以下均为有关安全的重要事项，敬请严格遵守，并在充分理解内容的基础上正确使用。

根据危害、损害程序进行的内容区分

| | |
|---|------------------------------------|
|  危险 | 若忽视这一标志，并进行错误操作，有可能导致人员死亡、重伤或引起火灾。 |
|  注意 | 若忽视这一标志，并进行错误操作，有可能导致人员受伤或造成物品损害。 |
| 建议 | 为了安全、方便地进行使用，希望予以了解的内容。 |

注意、禁止内容的图标



|  危险 | |
|---|---|
|  发现漏气时 1.立即停止使用 2.关闭燃气阀 3.打开门窗 4.立即与当地燃气公司联系  |  万一发生漏气时 1.请不要点明火 2.不要开关电器器具 3.不要插拔电源插头 4.不要使用周围的电话  明火及火花会引起着火导致火灾。 |
|  感觉到异常燃烧、异常气味时及发生地震、火灾等紧急情况时，请遵照如下步骤进行操作： 1.将灶具开关旋钮置为“关”位； 2.关闭燃气总阀； 3.立即与本公司维修部或服务网点联系。 旨在预防火灾、故障等。 |  请按照铭牌上所示的燃气种类正确选用。 若使用指定以外的燃气会造成异常燃烧，导致灶具损坏并可能导致火灾。 |

! 机器的安装、维修、移动及附带工程等务必委托本公司服务部门或具有正规安装和维修资质的服务商进行，否则由此引发的一切后果，本公司不承担任何责任。

! 非修理技术人员请勿进行修理、拆卸及改造。
有可能导致火灾或故障。

! 必须使用专用的燃气金属软管或燃气胶管。

! 请勿在灶具的周围放置、使用喷雾罐。
喷雾罐的压力有可能遇热上升，从而导致爆炸或火灾。

! 在灶具的周围不可放置易燃易爆物品（衣服、报纸、煤油等）。

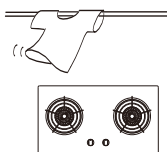

有可能导致火灾。

! 请勿在灶具周围使用煤油、汽油、挥发性油剂等易燃易爆物品。
有可能导致火灾。

! 灶具在使用期间会发热，注意避免接触发热单元，金属物体如刀、叉、勺等不应放在灶台上。

注意

! 灶具底部必须留有400mm以上深度的自由空间，并与下柜相通，切不可密封，应留有缝隙（柜门下部有通风面积不小于0.02m²的通风孔或百叶窗）。

! 气瓶不可放置在灶具正下方，燃气胶管不宜超过2m长。

! 使用前检查火盖是否放好，锅支架是否放平衡。

! 使用中或刚熄火后，灶具、锅架、托盘等仍会很烫，切勿用手触摸。在无人照顾的情况下，请勿让儿童使用或靠近正在加热的燃气灶具，以防烫伤。

! 灶具与周围物体应有一定距离（距离大于150mm，上方空间大于1m，如安装吸油烟机，上方高度按吸油烟机要求确定）。

! 灶具与气瓶的距离应保持1m以上，胶管不得接触灶体其他部位。

! 使用灶具时应保持厨房通风良好，但应避免强风直吹炉头。

! 使用完灶具后，请将灶具旋钮置于“关”位，并关闭气源总开关，外出或睡觉前一定要关闭气源总开关。

建议

使用燃气胶管连接的灶具应经常检查胶管有无老化龟裂现象，建议每两年更换一次进气胶管。
燃气从售出当日起，燃气灶具的判废年限应为8年。

产品简介

产品结构 (图示仅供参考，请以具体实物为准)

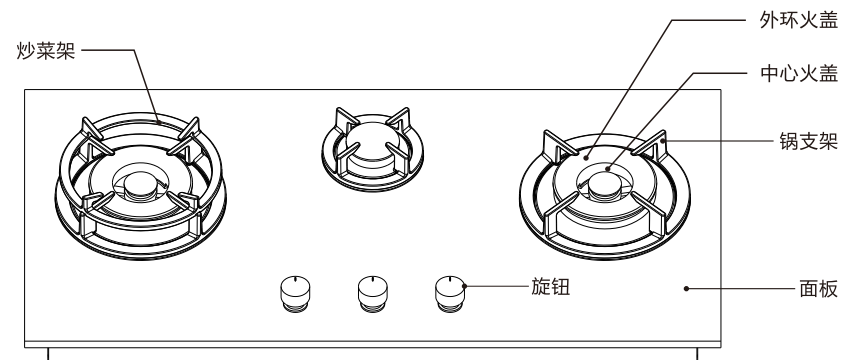

JZT-GW838F-CN

温馨提示：岩板灶工作时，岩板灶面温度稍高，请小心使用，避免烫手。







产品参数

| 产品型号 | 燃气种类 | 额定燃气压力(Pa) | 额定热负荷(kW) | 能效等级 | 热效率 | 产品尺寸(mm) |
|---------------|---------|------------|----------------------|------|-----|-------------|
| JZT-GW838F-CN | 天然气 12T | 2000 | 左: 5.2/中: 1.5/右: 5.2 | 1级 | 63% | 900x460x160 |

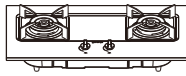
装箱清单

 (请以具体实物为准)

JZT-GW838F-CN

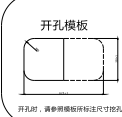
| | | | |
|---|---|---|---|
|  燃气灶1台 |  旋钮底座 |  电池3节 |  说明书1本 |
|  大锅支架2个 |  小锅支架1个 |  炒菜架 |  开孔模板 <small>开孔时，请参照模板标注尺寸开孔</small> |

产品安装

安全注意事项

燃气灶具的安装及调试、气源转换等过程，必须由具有燃气维修资质的专业人员进行操作。

安装前，请仔细阅读您所购买燃气灶具的铭牌，并确保铭牌上所指定的燃气种类（铭牌粘贴在燃气灶具的底壳上），您当前所使用的燃气种类一致。如有任何疑问，请与当地的客户服务中心联系。

用户安装或清洗带有包边嵌条的灶具时，若发现嵌条脱落、断裂等现象，务必请用粘合剂粘合，以免伤手。

请在燃气室内连接管和燃气灶具之间，安装一个燃气专用阀门，以便日常的接通和关闭气源，或是在燃气灶具使用完毕后或在使用过程中，一旦发生意外情况时，用户可以及时切断电源。同时请确保在任何时候，这个阀门可以被方便地触摸到。

请遵循当地的燃气具安装规定和指南对有烟囱的家用吸油烟机进行安装，这种类型的吸油烟机与灶具之间的距离最少不得低于750mm。

该灶具在出厂前已经经过严格的燃气泄漏性能检测，为此请勿在安装过程中私自拆卸该灶具的面板和内部零部件，以免在使用过程中发生燃气泄漏而引起中毒或火灾。

该燃气灶具的所有气源规格在出厂前将已经预先设置好了风门。但由于长途运输或气质变动等不确定因素，我们建议在安装调试时，应由专业人员根据调节风门方法将燃烧调节到最佳的状态。

请确保安装完毕后，与灶具连接的燃气管不能接触到橱柜中任何可活动的部分，例如：抽屉、轨道等。

如果您的燃气灶具需要气源置换，那么请提前（至少一周）与客户服务中心取得联系，我们会尽快为您的燃气灶具做出适当的调整。

或是

如果您即将搬家并打算将燃气灶具重新安装到您的新居时，那么请检查您新居的气源和该灶具铭牌上所指定的气源是否一致。如果不一样，那么请您尽快与当地的客户服务中心取得联系，我们会尽快为您的燃气灶具做出适当的调整。

JZT -GW838F-CN 岩板安装

1.根据下图开孔尺寸所示，在安装台面上开孔，为了确保燃气管的连接，应在灶具底部下方留有至少120mm高度的空间。

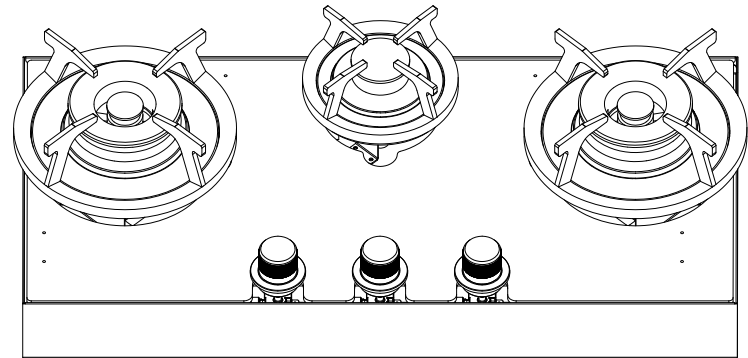
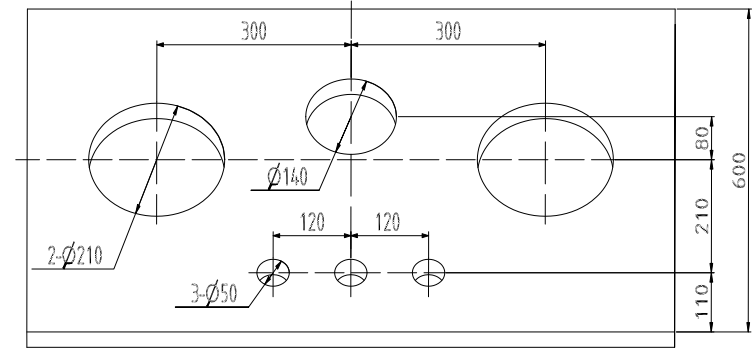

- 2、把整体上的火盖，旋钮和固定件取下。
- 3、将下图机器中，散热铝板中的四个固定黑色螺钉取下。

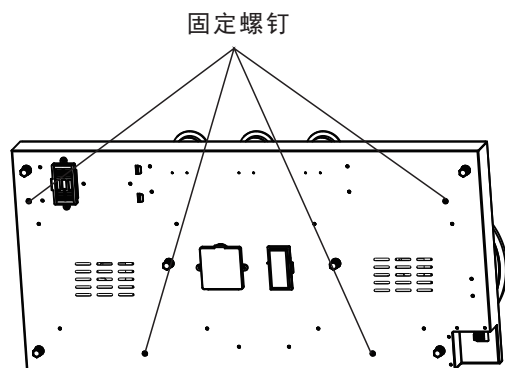

- 4、根据岩板厚度，调整三个旋钮阀杆定位器至对应位置

12mm 岩板 - 定位器调至最低
 15mm 岩板 - 定位器调至中间
 20mm 岩板 - 定位器调至最高（产品预设20mm）

- 5、将灶具在岩板底部向上与岩板开孔对齐，逐一安装固定灶具汤盘。
- 6、将防水胶圈放置在旋钮底托内，套放在岩板上的阀杆中，将旋钮固定螺帽拧紧。
- 7、灶具悬挂安装完成后，将下图散热铝板的6个调节旋钮拧紧。

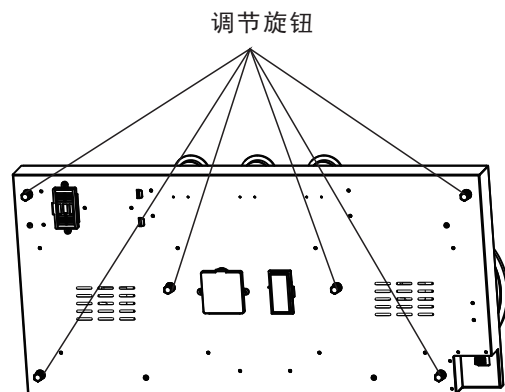

- 8、把原先取下的火盖放回对应位置，注意必须放置正确，不然会影响点火等性能。
- 9、把泡沫上的锅架放置到对应的位置，如下图，注意锅架放置时注意定位。

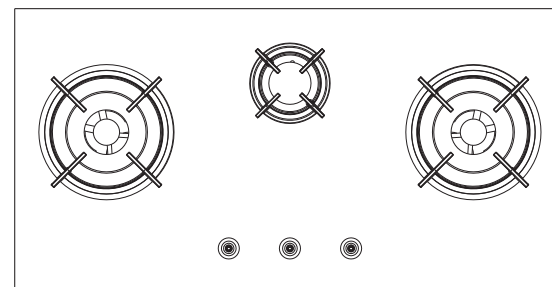

- 10、把原先取下的旋钮安装到原先的位置。

进气管安装

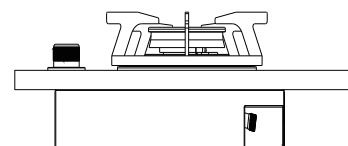

金属波纹管 室内燃气阀门

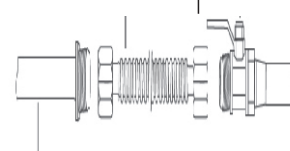

燃气灶的进气口螺纹接口

使用金属波纹管连接

- 灶具接口的外螺纹规格为1/2"。
- 金属波纹管的两端分别与灶具和室内燃气阀门相连接，金属波纹管 and 两者间采用活动螺母连接，连接处装入耐腐蚀橡胶密封圈。
- 燃气室内管和灶具波纹管间必须设置一个便于操作的燃气专用阀门，使用完毕灶具后及时切断。
- 连接完毕后，应用肥皂水仔细检查各个连接部位，确保无漏气现象。

气密性检测

将气源开关打开，用肥皂水检查胶管连接处是否有气泡产生，如有则说明漏气，必须重新安装。

电池安装

电池盒位于产品底壳底部，请将随机附带的3节1号电池按照正负极指示分别装入1.5V电池盒跟3V电池盒内。

如果使用过程中发现点火频率减慢，那么请及时更换1.5V电池盒里的电池。

如果使用过程中发现定时器低电压报警，那么请及时更换3V电池盒里的电池。

操作使用

使用前请检查燃烧器上面的火盖安装定位是否正确稳妥，安装或清洁后请将灶头火盖放正。否则会造成燃烧不好！

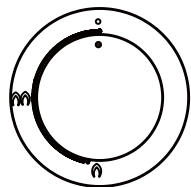

小火位置

点火时，请将开关旋钮向下按压到位，即可听见点火电极发出连续的打火声。此时将旋钮逆时针方向旋至90度位置，即可点燃燃烧器。带有熄火安全保护装置的灶具点火时，请注意在燃烧器点燃后，需继续按压3-5秒钟，待熄火安全保护装置启动（热电偶受热感应）后方可松手。如不能正常操作，请检查开关旋钮。

带有熄火保护装置的灶具在燃烧过程中，当遇阵风吹灭火焰或汤液外溢而引致意外熄火时，即使未及时关闭开关，熄火保护装置会自动切断气源。此时只要将旋钮旋至“○”位置，再重新按点火方法开启即可。

火力调节：请参照开关旋钮边的火力调节标记调整至您所需要之火力。（见左图）

在燃烧过程中，如发现回火现象（喷嘴外有火焰），应立即关闭开关。

烟灶联动-蓝牙

烟机关机或待机状态下，打开灶具，风机打开烟机开机，风机运行状态下打开灶具，风机转速不变。烟机开机状态下，当灶具三个眼都关闭后，则进入延时关机状态。

注：需与具备相同功能的烟机匹配使用，初次使用须配对。详细说明见具备联动功能的烟机说明书。当烟机无此功能，或与灶具不匹配，联动功能则无效。

维护保养

烫伤危险！

在无人照顾的情况下，请勿让宠物使用或靠近正在加热的燃气灶具。或是关闭刚使用完毕的燃气灶具时，请勿用手或身体的其他部位触及受伤的燃烧器、炉架及燃烧器周边面板，以防烫伤。

产品使用过程中，严禁堵塞产品面板后侧的长方形一次空气入口，以保证燃烧稳定、充分。

使用燃气灶具时，请勿让产品处于强风干扰下，这样会影响燃烧的正常工况甚至无法工作。

用植物油或动物脂肪油进行食物烹饪时，要小心油锅过热。用这类油脂烹饪食物时，请勿将食物置于锅内而离开不管。

如果发生由于高温过高而燃烧时，那么请立即用铁制锅盖等大面积金属物盖住火源，以隔断燃烧所需空气，再关闭室内燃气阀门。请务用水来灭火，以防意外事故发生。

无论什么原因燃烧器熄火，应该将开关关闭，等待至少1分钟，再进行点火。

正常燃烧应无异常噪音，如有疑问，请及时联系当地的客户服务中心。

使用完毕后：

在您好灶具使用完毕后、或是您就寝前，请务必关闭室内管道上的燃气阀门。

清洁燃气灶具前，必须切断室内燃气阀门，且燃气灶具已经冷却。清洁过程中，请勿拆开燃气灶具的安全装置和气密性部件。

清洁燃气灶具的锅架

请用柔软人纱布和清洁剂热水溶液清洁。

请勿用酸性物质（柠檬水，醋等）来擦洗陶瓷表面（如炉架等）。

维护保养

清洁燃气灶具的燃烧器
请用柔软的毛刷清除燃烧器底座表面、点火电极和热电偶表面的污物。

请勿用颗粒状清洗剂（去污粉）、尖锐的物体、钢丝绒或刀子等清除燃烧器上残留的顽固污渍。否则的话，可能会导致燃气灶具的安全装置发生故障或部件的表面处理受到磨损，从而直接影响了产品的使用寿命。

清洗燃气灶具的面板
请用柔软的纱布和肥皂水（或者专用清洗剂）来清洗、保养灶具面板。如果要去除不锈钢表面残留的指纹，请使用3M清洁剂。

请勿用颗粒状清洗剂（去污粉）或钢丝绒清洁面板，这样会导致灶具的表面产生划痕。

清洁燃气灶具的火盖
在使用过程中，如果发现火焰参差不齐或个别火孔无火焰时，待火盖冷却后，请及时取下火盖，用薄铁片和钢针清除火孔内的污物和积碳。

请勿用水直接冲洗火盖（因为水泡会暂时堵塞火孔），也不要较硬的物体擦拭燃烧器表面无机水性耐温涂层，这样会造成其黑色表面无法修复的损坏。

清洁完毕后，请按照正确的方法将炉架、燃烧头部及火盖安装好。由于不正确安装，而造成不锈钢表面无法修复的划伤，将不予保修。

危险!!!
只有经过专业培训的，并获得燃气灶具维修资质的维修人员，才能对该燃气灶具进行维修。其他人员未经允许，不得擅自维修该灶具，以免造成严重后果。

当您的燃气灶具出现异常时，在联系客服服务之前，请先参考《常见故障分析与排除》。如果维修人员上门后发现机器并无故障，那么即使在保修期内，您也知朋友得负担相关的费用。

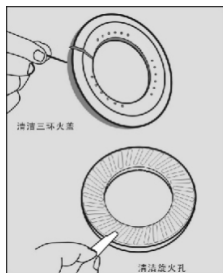

善意提示

常见故障及处理方法

| 故障现象 | 故障产生原因 | 故障处理办法 | |
|-----------|-----------------|----------------|---|
| 点不着火 | 气源总开关未开 | 打开气源总开关 | ○ |
| | 胶管扭折、压扁或堵塞 | 矫正或更换进气管 | ○ |
| | 燃气用完 | 更换气瓶或查询 | ○ |
| | 胶管内混有空气 | 反复打火以排除空气 | ○ |
| | 点火针位置不当 | 调整放电电路距离到3-4mm | △ |
| | 打火时火花弱小 | 清洁点火针 | ○ |
| | 未装电池、电池反装、无电或欠电 | 正确装电池或更换新电池 | ○ |
| | 脉冲点火器坏 | 更换脉冲点火器 | △ |
| 留不住火或中途熄火 | 热电偶偏、过脏或损坏 | 调正位置并清洁或更换热电偶 | △ |
| | 电磁阀坏 | 更换电磁阀 | △ |
| | 阀体坏 | 更换阀体 | △ |
| 漏气（或有异味） | 胶管老化、破裂或脱落 | 更换或重新连接胶管 | △ |
| | 炉头主火未点燃 | 待燃气散尽后再点火 | ○ |
| | 阀体密封不严 | 更换阀体 | △ |
| | 阀体密封圈老化 | 更换密封胶圈 | △ |
| 火焰异常 | 火焰不规则 | 火盖未放好 | ○ |
| | 火焰短小无力 | 燃气压力不够 | △ |
| | 火焰不均匀 | 火盖的火孔堵塞 | ○ |

注：标有“○”记号的故障，为用户自行解决，标有“△”记号的故障必须请专业人员维修。若用户按上述方法未能排除故障，请立即与本公司维修部或服务网点联系。

售后服务

1、报修时须了解的内容

用户按常见故障及排除方法检查后仍发现有故障，请勿继续使用并及时与本公司维修部或服务网点联系。

报修时须了解以下内容：

灶具型号--按照产品铭牌上所标明

购买的日期--请查看购机发票或产品保修卡

故障的大体情况

住址、姓名、联系电话

希望上门服务的日期

2、维修事宜

每台灶具均有产品保修卡，请仔细填好购机商店，购机日期、发票号码、机号等内容，并妥善保管。

本公司免费维修事宜按国家有关法律法规执行，整机包修一年。保修2年，核心部件3年。

三包有效期外的维修将收取一定的服务费。

售后服务的联系方法按产品保修卡。

3、保修注意事项

以下情况不属于保修范围，将实行收费维修服务：

- 1.因不可抗力造成损坏的；
- 2.超过规定保修期限的产品；
- 3.未能提供保修凭证及有效发票的；
- 4.本公司已经注明的不实行免费保修的产品；
- 5.用户自行或聘请非厂方特约维修人员安装、拆修的；
- 6.保修凭证及有效发票与实际待修产品不符合或遭涂改的；
- 7.消费者因搬运\使用\安装\维修\保管不当造成损坏的；
- 8.由于产品使用环境，例如：电源、水源、温度和湿度等非本公司所能控制的因素引起的一切损失和损坏。

4、搬家迁居时

搬家迁居等要将灶具迁移时，请检查新地点的燃气种类是否与铭牌所示的相符合，不清楚时与当地的燃气管理部门或公司的维修部和服务网点联系。

当新地点燃气种类与原来的燃气种类不同时，对灶具必须进行改装和调整，其改装费不属于免费修理范围。

告用户环境书

为了共同保护我们赖以生存的环境,请您不要将包装物随便扔弃,请将纸箱、泡沫、胶袋等交回收公司统一处理。

环保清单

| 产品中有害物质的名称及含量 | | | | | | |
|--------------------------------|-------|-------|-------|-------------|-----------|-------------|
| 部件名称 | 有害物质 | | | | | |
| | 铅(Pb) | 汞(Hg) | 镉(Cd) | 六价铬(Cr(VI)) | 多溴联苯(PBB) | 多溴二苯醚(PBDE) |
| 玻璃面板组件* | ○ | ○ | ○ | ○ | ○ | ○ |
| 燃气管路 | ○ | ○ | ○ | ○ | ○ | ○ |
| 阀门总成 | × | ○ | ○ | × | ○ | ○ |
| 炉头 | ○ | ○ | ○ | ○ | ○ | ○ |
| 锅架 | ○ | ○ | ○ | ○ | ○ | ○ |
| 脉冲点火器* | × | ○ | ○ | ○ | ○ | ○ |
| 点火针 | × | ○ | ○ | × | ○ | ○ |
| 热电偶 | × | ○ | ○ | ○ | ○ | ○ |
| 塑料旋钮* | × | ○ | ○ | × | ○ | ○ |
| 金属旋钮* | ○ | ○ | ○ | ○ | ○ | ○ |
| 燃烧器(火盖、火盖座) | × | ○ | ○ | ○ | ○ | ○ |
| 金属结构件(不锈钢面板、盛液盘、底壳、隔热盒、风门、支架等) | ○ | ○ | ○ | ○ | ○ | ○ |
| 橡胶塑料件(电池盒、垫片、炉脚等) | × | ○ | ○ | ○ | ○ | ○ |
| 螺钉及紧固件 | ○ | ○ | ○ | × | ○ | ○ |
| 包装印刷材料 | ○ | ○ | ○ | ○ | ○ | ○ |
| 电器元件* | × | ○ | ○ | ○ | ○ | ○ |
| 连络管* | × | ○ | ○ | ○ | ○ | ○ |
| 电源适配器* | × | ○ | ○ | ○ | ○ | ○ |

本表格根据SJ/T 11364编制：

○：表示该有害物质在该部位所有均质材料中的含量均在GB/T 26572规定的限量要求以下。

×：表示该有害物质至少在该部位的某一均质材料中的含量超出GB/T 26572规定的限量要求。

★：表示仅部分型号的产品含有该零部件。本品是否包含该部件，以本产品实际配置为准。

说明：

- 1.以上“x”的部件，所含有的非环保类物质或元素超限皆由于目前行业技术和工艺水平限制，暂时无法实现替代或减量化，但我们一直在为改善此项目而努力。
- 2.⑩ 本产品环保使用年限为10年，用户按说明书正常使用时，所含有的有害物质不会发生外泄或突变，可安心使用。

产品回收处理提示性说明：

为了保护环境，依照国家《废弃电器电子产品回收处理条例》的有关规定，用户不在需要此产品或产品寿命终止时，请用户将其送至有废弃电器电子产品处理资格的回收站回收处理。

保修卡

客户联

| | | |
|------|------|-----|
| 产品型号 | | |
| 购机日期 | | |
| 购机商店 | | |
| 发票号码 | | |
| 用户签名 | 电话 | |
| 用户地址 | | |
| 日期 | 检修记录 | 维修员 |
| | | |
| | | |
| | | |

反馈联

| | | |
|-----------------|----|--|
| 产品型号 | | |
| 购机日期 | | |
| 购机商店 | | |
| 发票号码 | | |
| 用户签名 | 电话 | |
| 用户地址 | | |
| 销售人员签字: | | |
| 销售单位章 | | |
| 产品信息编码 (粘贴处) | | |

Gorenje gospodinjski aparati, d.o.o.

网址 : www.gorenjechina.com
 服务电话 : 400 808 8899
 服务邮箱 : service.cn@gorenje.com
 销售服务商 : 青岛古洛尼电器股份有限公司

请沿此虚线剪下

发票粘贴栏

发票粘贴处

请在此处粘贴发票并盖销售单位章
 (粘贴发票后请妥善保管, 否则保修期将按自出厂日期算起)